

65TR



Concrete solutions. Always.

Moteur V2607-CR-T

Puissance maxi 44,3 kW - 60,2 HP

Poids de transport 6.290 kg

 **EUROCOMACH®**

Poids de transport avec cabine (sans godet et opérateur)	kg	6.290
Poids opérationnel ISO 6016 avec cabine (avec godet 155 kg et opérateur 75 kg)	kg	6.520
Vitesse de translation (AUTO TWO SPEED)	km/h	1a : 0 ÷ 2,3 / 2a : 0 ÷ 4,5
Vitesse de rotation	rpm	11

MOTEUR

Model	KUBOTA V2607-CR-T - STAGE 5	
Puissance maxi (2.200 rpm)	kW - HP	44,3 - 60,2
Cylindrée	cc	2.615
Numero cylindres	n°	4
Refroidissement	Liquide	
Consommation	lt/h	7,6
Alternateur	V (A)	12 (60)
Batterie	V (Ah)	12 (95)

INSTALLATION HYDRAULIQUE

Type circuit	Load Sensing centre fermée avec distributeur "Flow Sharing"	
Pompe type	1 pompe LS debit variable + 1 pompe a engranages	
Cylindrée pompe	cc	71 + 14
Débit pompe	lt/min	141 + 27,8
Pression de utilisation max.	bar	280
Circuits auxiliaires (pression maxi): AUX 1 simple ou double effet prioritaire AUX 2 double effet AUX 3 double effet (en option)	lt/min (bar)	85 (200) 65/90 (280) 45 (280)

PERFORMANCES

Profondeur max. d'excavation avec bras standard (bras en option)	mm	3.850 (4.100)
Hauteur max. de dechargement avec bras standard (bras long en option)	mm	5.280 (5.510)
Effort a la dent (bras standard) ISO 6015	daN	5.300
Effort au balancier (bras standard) ISO 6015	daN	3.300 (3.000)
Force de traction	daN	6.500
Pression spécifique au sol	kg/cm ²	0,36
Pente max. franchissable	60% - 30°	

DIMENSIONS

Largeur maximale	mm	1.980
Hauteur totale	mm	2.620
Rayon de rotation postérieur	mm	1.100
Longuer bras d'excavation standard (bras en option)	mm	1.650 (1.900)
Largeur chenilles	mm	400
Numero galets (chaque coté)	n°	5/1

RAVITAILLEMENTS

Reservoir gasoil	lt	85
Reservoir huile hydraulique	lt	60
Capacité circuit hydraulique	lt	80
Capacité systeme refroidissement	lt	12
Huile moteur	lt	10,2

COMMANDES

Bras, balancier, godet et rotation tourelle	2 joysticks servocommandées
Flèche à volée variable	par potentiomètre sur joystick droite
Mouvement chenilles (compris la counterrotation)	2 leviers servocommandées
Lame de comblement	levier servocommandée
Circuit auxiliaire de débit prioritaire avec retenue AUX 1 (simple ou double effet)	par potentiomètre sur joystick droite
Circuit auxiliaire AUX 2 (double effet)	par potentiomètre sur joystick droite
Circuit auxiliaire bas débit AUX 3 (double effet)	par potentiomètre sur joystick gauche
Inclinaison	par potentiomètre sur joystick gauche

65TR

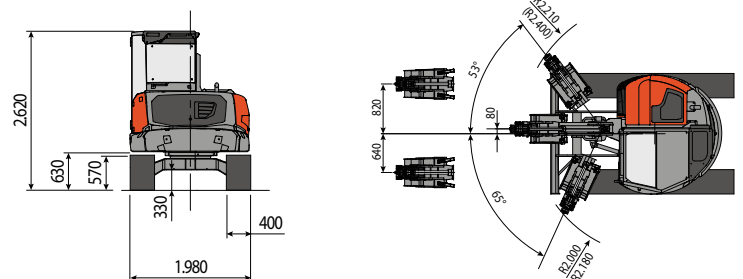
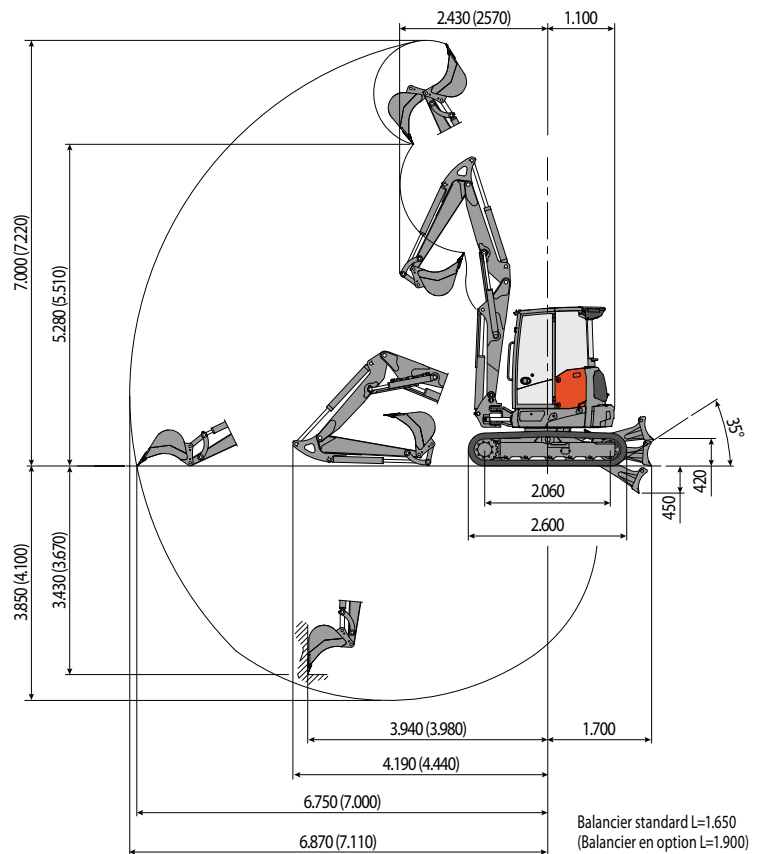

CAPACITE DE LEVAGE

Ouverture bras mesuré à partir du centre de rotation (m)
Capacité de levage (kg) calculée à 1.0 m de hauteur du sol

	3	4	5	MAX
Frontal et lame de comblement baissée	*2.600	*2.070	*1.690	*1.280
Frontal et lame de comblement soulevée	2.020	1.240	860	640
Lateral	1.430	890	610	450

* Indique la limite de charge hydraulique.

La capacité de levage est basée sur la norme ISO 10567 et elle ne dépasse pas au-delà du 75% du charge statique de basculement ou au-delà du 87% de la capacité de levage hydraulique de la machine.

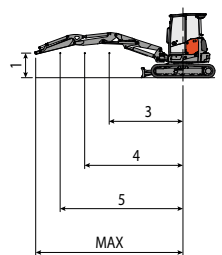

 **EUROCOMACH**